



I. DANE TECHNICZNE II. INSTALACJA I OBSŁUGA

GAZOWEGO POJEMNOŚCIOWEGO PODGRZEWACZA CIEPŁEJ WODY



Instrukcja obsługi

- Zaleca się dokładne przeczytanie niniejszej instrukcji obsługi.
- Instrukcję należy zachować do ewentualnego późniejszego wykorzystania.

DLA PAŃSTWA BEZPIECZEŃSTWA

Co robić kiedy poczujecie zapach gazu?

1. W żadnym wypadku nie zapalać płomyka pilotowego.
2. Nie używać otwartego ognia, nie zapalać światła elektrycznego i nie korzystać z telefonu.
3. Nie korzystać z elektrycznych wentylatorów w celu wywietrzenia pomieszczenia.
4. Natychmiast zamknąć dopływ gazu.
5. Pomieszczenie w którym znajduje się podgrzewacz wody wywietrzyć w naturalny sposób poprzez otwarcie wszystkich okien.
6. Wszystkie osoby obecne w pomieszczeniu powinny je opuścić.
7. Niezwłocznie poinformować telefonicznie (z innego miejsca) pogotowie gazowe lub straż pożarną. Żądać wskazówek i instrukcji, według których należy dalej postępować. Nie zapomnieć przy tym o podaniu swego nazwiska, imienia, adresu i numeru telefonu.
8. Nie wchodzić do pomieszczenia, w którym znajduje się podgrzewacz wody. Pomocy oczekiwać na zewnątrz budynku.

Nie przechowywać w pobliżu podgrzewacza wody benzyny lub innych łatwopalnych materiałów !

Producent udziela gwarancji jedynie w wypadku dotrzymania wszystkich punktów zawartych w instrukcji montażu i obsługi, jak również przy dotrzymaniu wszystkich ważnych norm. W wypadku nieprawidłowej obsługi producent nie przejmuje odpowiedzialności za powstałe szkody.

Szanowni Klienci,

Chceliśmy podziękować Państwu za zaufanie, który obdarzyliście naszą firmę zakupując jeden z gazowych podgrzewaczy wody naszej produkcji.

Gazowy podgrzewacz wody systemu JOOHN WOOD został wyprodukowany według najnowszej technologii i gwarantujemy, że będzie służył Państwu długie lata.

Przed instalacją prosimy przestudiować dokładnie instrukcję obsługi i montażu, jak również prosimy o zachowanie gwarancji. Za szkody spowodowane złą instalacją lub obsługą niezgodną z zaleceniami instrukcji firma nie ponosi odpowiedzialności.

ENBRA POLSKA Sp. z o.o.

SPIS TREŚCI

1. NORMY I PRZEPISY	3
2. ROZMIARY I DANE TECHNICZNE	3
3. INSTRUKCJA INSTALACJI	5
SCHEMAT INSTALACJI.....	5
LOKALIZACJA	6
PODŁĄCZENIE GAZU	6
ODPROWADZANIE SPALIN	6
PRZYŁĄCZENIE DO INSTALACJI WODNEJ	6
SCHEMAT PODŁĄCZENIA I ELEMENTY ZABEZPIEZAJĄCE	7
CYRKULACJA.....	7
KOMBINOWANY CIEPLNY I CIŚNIENIOWY ZAWÓR BEZPIECZEŃSTWA.....	7
4. INSTRUKCJA OBSŁUGI	8
URUCHOMIENIE PODGRZEWACZA	8
EKSPLOATACJA PODGRZEWACZA	8
5. ZASADY EKSPLOATACJI PODGRZEWACZA	9
KONTROLA KANAŁU DYMOWEGO	9
ELEKTRODA MAGNEZOWA	9
6. JAK OSZCZĘDZAĆ ENERGIĘ	9
KARTA GWARANCYJNA I WARUNKI GWARANCJI	10

Ostrzeżenie:

- Prosimy o zachowanie karty gwarancyjnej potwierdzonej przez sprzedawcę
- Prosimy o zapoznanie się i przestrzeganie instrukcji obsługi. Przy dotrzymaniu zawartych w niej zasad podgrzewacz będzie Państwu służył długie lata.

1. NORMY I PRZEPISY

Zalecamy dokonywanie następujących przeglądów:

- Raz na 3 miesiące należy przeprowadzić kontrolę zaworu bezpieczeństwa (patrz rozdział 6.3) Kontrolę tą może przeprowadzić sam użytkownik.
- Najpóźniej po 2 latach używania podgrzewacza należy skontrolować anodę magnezową. Kontrolę tę powinien przeprowadzić wykwalifikowany instalator

W wypadku niedotrzymania zasad podanych w niniejszej instrukcji producent nie ponosi odpowiedzialności za ewentualne szkody.

Montaż urządzenia może być dokonany tylko przez zakład instalacyjny posiadający odpowiednie uprawnienia.

Należy przy tym przestrzegać przepisów:

- Aktualnego Prawa Budowlanego.
- Warunków technicznych wykonania i odbioru kotłowni na paliwa gazowe i olejowe – Polska Korporacja Techniki Sanitarnej, Grzewczej, Gazowej i Klimatyzacji.

2. ROZMIARY I DANE TECHNICZNE

Podstawowe parametry podgrzewacza

Model GZ-50, GZ-35)	Pojemność (l.)	Moc (kW)	Zużycie gazu (m ³)	Czas podgrzania 35° (min.)	Waga (kg)	Rozmiary (cm)		
						A	B	Średnica ciągu
JW192 NA	80	6,4	0,62	46	39	95	46	7,6
JW302 SNA	115	8,8	0,85	43	49	125	46	7,6
JW302 TNA	115	8,8	0,85	43	48	153	41	7,6
JW402 SNA	150	9,7	1,02	58	62	130	51	7,6
JW402 TNA	150	9,7	1,02	58	58	155	46	7,6
JW502 SNA	190	11,7	1,19	61	69	131	56	7,6
JW502 TNA	190	11,7	1,19	61	70	153	51	7,6

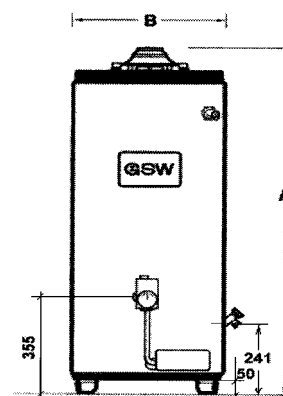

Uwaga: Podgrzewacze z oznaczeniem "T" są węższe i wyższe od podgrzewaczy z oznaczeniem "S" i są odpowiedniejsze do miejsc ciasniejszych.

Szczegółowe dane techniczne

Rodzaj		JW192SNA	JW302SNA	JW302TNA	JW402SNA	JW402TNA	JW502SNA	JW502TNA	JW602SNA
Objętość poj.	l.	80	115	115	150	150	150	150	230
Moc nominalna	kW	6,4	8,8	8,8	9,7	9,7	11,7	11,7	17
Max. Temperatura CWU	°C	72	72	72	72	72	72	72	72
Czas ogrzewania wody o 35°C	min.	46	43	43	58	58	61	61	55
Max. Ciśnienie wody	MPa	10	10	10	10	10	10	10	10
Moc stała TUV (DT=55°C)	l/h	78	115	115	127	127	133	133	200
Temperatura spalin	°C	140	140	140	140	140	140	140	140
Ciąg komina	Pa	3	3	3	3	3	3	3	3

Zużycie gazu ziemnego	m ³ /h	0,62	0,85	0,85	1,02	1,02	1,19	1,19	1,64	Podłączenie wyjścia spalin	mm	76	76	76	76	76	76	102	
Ciśnienie gazu do podłączenia	kPa	1,8	1,8	1,8	1,8	1,8	1,8	1,8	1,8	Wysokość podgrzewacza – rozmiar A	mm	950	1250	1530	1300	1550	1310	1530	
Podłączenie wody zimnej	palec	¾"	¾"	¾"	¾"	¾"	¾"	¾"	¾"	średnica podgrzewacza – rozmiar B	mm	460	460	410	510	460	560	510	560
Podłączenie wody ciepłej	palec	¾"	¾"	¾"	¾"	¾"	¾"	¾"	¾"	Waga próżnego podgrzewacza	kg	39	49	48	62	58	69	70	84
Zawór spustowy	palec	¾"	¾"	¾"	¾"	¾"	¾"	¾"	¾"	Waga napełnionego podgrzewacza	kg	119	164	164	212	212	259	26	314
Podłączenie gazu	palec	½"	½"	½"	½"	½"	½"	½"	½"	Grubość izolacji cieplnej	mm	30	30	30	30	30	30	30	30
Materiał izolacji cieplnej	Piana poliuretanowa, wełna mineralna (w otoczeniu komory spalania)																		

3. INSTRUKCJA INSTALACJI

Instalacja podgrzewacza musi być przeprowadzona według niniejszej instrukcji oraz obowiązujących zaleceń i przepisów. Podgrzewacz musi zostać wyposażony w zawór bezpieczeństwa (załączony w dostawie), który umożliwia spust wody podczas jego użytkowania. Nie można wykluczyć wypływania wody w wypadku kiedy rurociąg lub sam podgrzewacz są nieszczelne. Dlatego należy podgrzewacz zainstalować w takim miejscu, by wypływająca woda mogła być odprowadzana do kanalizacji nie powodując szkód w budynku, wyposażeniu, podłodze, czy też innych urządzeniach. Producent nie ponosi odpowiedzialności w wypadku złej lokalizacji podgrzewacza.

Schemat instalacji

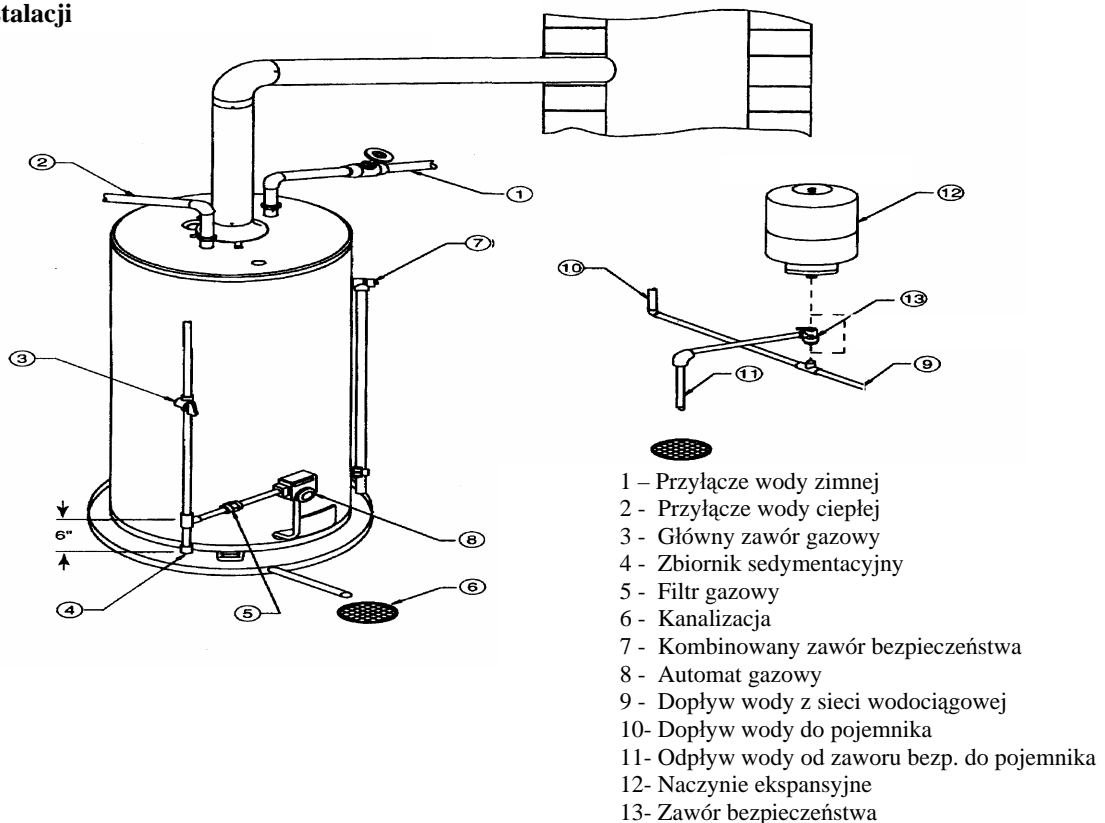

Lokalizacja

Należy zapewnić dostateczny stały dopływ powietrza potrzebny do pracy podgrzewacza. Niedostateczna ilość powietrza może być przyczyną awaryjnych wyłączeń podgrzewacza jak również zwiększa ryzyko emisji niebezpiecznego tlenku węgla.

Miejsce wybrane do instalacji podgrzewacza wody musi posiadać możliwość podłączenia do wodociągu, gazu oraz ujścia spalin do komina. W miejscu tym musi być zapewniona temperatura powyżej zera. Wszelkie regulatory podgrzewacza wody muszą być łatwo przystępne. Podgrzewacz wody należy umieścić tak, by wypływająca ze zbiornika lub rurociągu woda nie wyrządzała szkody w innych urządzeniach znajdujących się obok lub na niższym piętrze.

Podgrzewacz wiszący musi być zawieszony na odpowiednio wytrzymałej ścianie.

W pomieszczeniu przeznaczonym do instalacji podgrzewacza musi być odpowiednia instalacja wentylacyjna, nie wolno stosować wentylacji wyciągowej mechanicznej.

Ważne odległości

Najmniejsza odległość podgrzewacza od łatwopalnych materiałów:

- 2,5 cm do boków i do tyłu
- 10 cm z przedniej strony
- 23 cm od góry podgrzewacza
- 15 cm od ujścia do komina

Konstrukcja podgrzewacza pozwala na instalację na podłodze z palnego materiału.

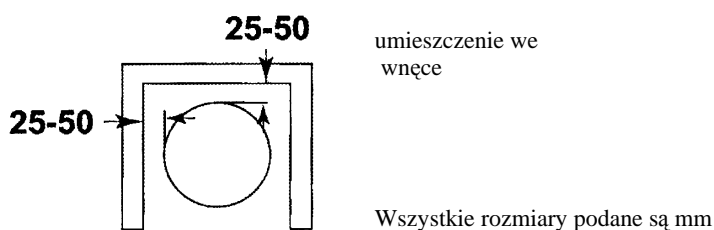

Podłączenie gazu

Przed uruchomieniem podgrzewacza należy bezwzględnie przeprowadzić kontrolę szczelności palnika i rurociągu gazowego. Należy również wyposażyć rurociąg gazowy w dostępnym miejscu w zawór dopływu gazu oraz filtr.

Ciśnienia gazu na palniku:
dla gazu GZ-50

Nominalne 1,8 kPa
Minimalne 1,5 kPa
Maksymalne 2,3 kPa

Odprowadzenie spalin

W górnej części podgrzewacza przymocować przerywacz ciągu, który należy do jego wyposażenia. Rura przewodu dymowego musi być wykonana z blachy. Do komina musi być wprowadzona tak, aby przepływ spalin nie był w żadnym wypadku ograniczony lub zawężony. Połączenie rury przewodu dymowego i komina musi być dokładnie uszczelnione. Poziomy odcinek przewodu dymowego powinien mieć nachylenie minimum 20 mm/1m w kierunku bojlera. Komin powinien być wyposażony we wkład ze stali lub kamionki kwasoodpornej.

Średnica przerywacza ciągu jest we wszystkich modelach jednakowa i wynosi 76 mm, tylko model JW56058 (i jego odmiany JW 602 SNA, 5g 60 SNA) ma średnicę 102 mm.

Rys. Montaż przewodu dymowego wraz z przerywaczem ciągu

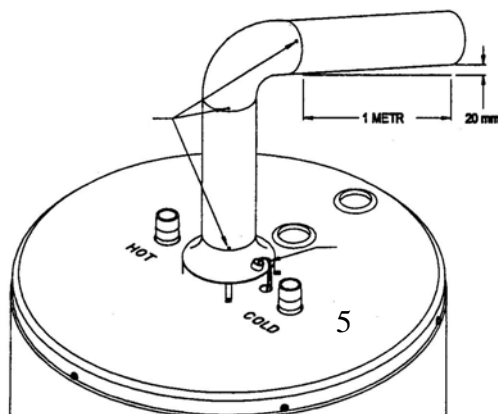

Czujnik temperatury spalin podłączony do instalacji miliwoltowej

Sposób instalacji przerywacza ciągu:

1. Wsunąć języczek umieszczony na jednej z nóżek przerywacza ciągu do szczeliny w pokrywie ogrzewacza.
2. Trzema śrubami samogwintującymi przymocować resztę nóżek ogrzewacza.
3. Dwa przewody ze złączkami należy podłączyć do czujnika temperatury spalin. Układ przewodów nie ma wpływu na działanie czujnika.
4. Przerywacz ciągu należy połączyć z rurą spalinową .
5. Rurę spalinową należy podłączyć do komina i uszczelnić.

Przyłączenie do instalacji wodnej

Przyłączenie do instalacji wodnej należy wykonać zgodnie z poniższym schematem.

Schemat połączenia i elementy zabezpieczające

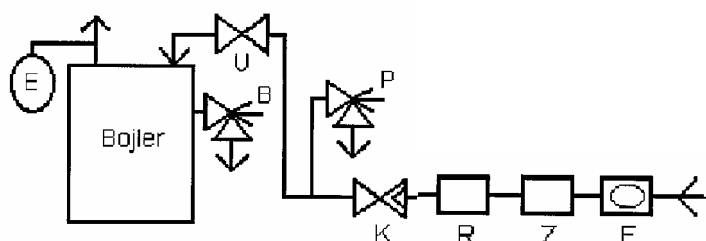

LEGENDA:

- F - Filtr
- Z - magnetyzer (zalecany)
- R - Reduktor ciśnienia (w miarę potrzeby)
- K - Zawór zwrotny
- P - Zawór bezpieczeństwa
- U - Zawór odcinający
- E - Naczynie ekspansyjne
- B - Kombinowany zawór bezpieczeństwa

Na rurociągu doprowadzającym zimną wodę do podgrzewacza wody muszą być zamontowane następujące zabezpieczające elementy

- **zawór bezpieczeństwa (P)** o nastawie maks. 7 bar musi być umieszczony między podgrzewaczem a zaworem zwrotnym.
- **zawór zamykający (U)**. Zawór musi być zamontowany blisko podgrzewacza wody. (zobacz schemat instalacji)

W układzie zaleca się zastosować:

- **magnetyzer (Z)** – podłączony możliwie blisko podgrzewacza zabezpiecza podgrzewacz i armaturę przed osadzaniem kamienia kotłowego
- **naczyniem ekspansyjnym (E)** – przejmuje ono nadmiar wody powstały w wyniku jej rozszerzenia po ogrzaniu, tym samym ogranicza wzrost ciśnienia w układzie, likwiduje również uderzenia hydrauliczne
- **reduktor ciśnienia (R)** – należy go zastosować jeżeli ciśnienie w instalacji wodociągowej przekracza 5 barów.

Po zakończeniu instalacji podgrzewacza należy napełnić go wodą i przeprowadzić kontrolę szczelności wszystkich połączeń.

Cyrkulacja

Rurociąg cyrkulacyjny możemy podłączyć:

- przy pomocy trójnika do króćca wody zimnej w podgrzewaczu
- do zaworu spustowego znajdującego się w boku w dolnej części podgrzewacza

Kombinowany zawór bezpieczeństwa - cieplny i ciśnieniowy

Do zabezpieczenia podgrzewacza przed nadmiernym ciśnieniem i temperaturą zastosowano kombinowany zawór bezpieczeństwa. Do zaworu bezpieczeństwa powinno być podłączone odprowadzenie ewentualnie wypuszczanej przez niego wody do kanalizacji lub zbiornika.

UWAGA!

Raz na trzy miesiące przeprowadzić kontrolę działania zaworu bezpieczeństwa. W tym celu podnieść rękojeść dźwigni blokującej zawór, wypuszczając nieco gorącej wody (zachować ostrożność).

Podczas ogrzewania woda w podgrzewaczu rozszerza się i ciśnienie w całym systemie rośnie. Dlatego podgrzewacz musi być wyposażony w zawór bezpieczeństwa. Jeżeli podgrzewacz jest zainstalowany w zamkniętym systemie, zawór bezpieczeństwa umożliwi odpływ nadmiaru wody powstałego w wyniku zwiększenia jej objętości pod wpływem wzrastającej temperatury. Zjawisko to jest normalne i wskazuje na właściwą czynność zaworu. Żadnym sposobem i w żadnym wypadku nie wolno blokować działania zaworu.

Jeżeli odpływ jest stały lub trwa dłuższy czas, może to oznaczać niewłaściwe funkcjonowanie zaworu bezpieczeństwa.

4. INSTRUKCJA OBSŁUGI

Uruchomienie podgrzewacza

UWAGA!

Prosimy o staranne zapoznanie się z instrukcją. Regulatory temperatury wody podgrzewaczy John Wood posiadają dwa rodzaje opisu przełącznika funkcji. Poszczególne pozycje są oznakowane

- a) „ON” lub rysunek płomyka,
- b) „PILOT” lub rysunek gwiazdki,
- c) „OFF” lub rysunek kropki,

1. Otworzyć zawór gazu.
2. Skalę termostatu nastawić na wartość najniższą, (skala na przedniej stronie porusza się w kierunku przeciwnym do kierunku ruchu wskazówek zegara).
3. Przełącznik funkcyjny na górnej części termostatu przesunąć do pozycji "OFF" / kropka.
4. Zaczekać kilka minut. Jeżeli w tym czasie poczujecie Państwo zapach ulatniającego się gazu, należy postępować zgodnie ze wskazaniami umieszczonymi na początku instrukcji (str.1). O ile wszystko będzie w porządku, możemy uruchomić podgrzewacz.
5. Otworzyć klapkę znajdująca się w obudowie poniżej zaworu gazowego. Po przesunięciu w prawo znajdującej się pod nią osłony komory spalania, uzyskamy dostęp do palników - pilotowego i głównego. Wygląd palnika pilotowego przedstawia rysunek obok.
6. Przełącznik funkcyjny w górnej części termostatu przekręcić do położenia środkowego oznaczonego „PILOT” / gwiazdka – rysunek górny.
7. Podsunąć zapaloną zapalnąkę pod wylot palnika pilotowego, drugą ręką wciskając przełącznik funkcyjny do dołu. Po zapaleniu płomienia trzymać wciśnięty przełącznik przez około minutę. Jest to czas potrzebny do zadziałania ogniwa termoelektrycznego stanowiącego zabezpieczenie przed wypływem gazu. Jeżeli po zwolnieniu przełącznika funkcji płomyk zgaśnie, powtórzyć ponownie próbę uruchomienia. Jeśli po kilku próbach płomyk pilotowy nie pali się, trzeba przesunąć przełącznik funkcyjny z powrotem do pozycji "OFF"/ kropka i wezwać serwis.
8. Po uruchomieniu palnika pilotowego zasunąć osłonę komory spalania i zamknąć klapkę w obudowie.
9. Przełącznik funkcyjny przekręcić do pozycji "ON" / płomyk.
10. Pokrętkę regulatora temperatury wody przekręcić do pozycji wyróżnionej pozycji zalecanej temperatury wody.

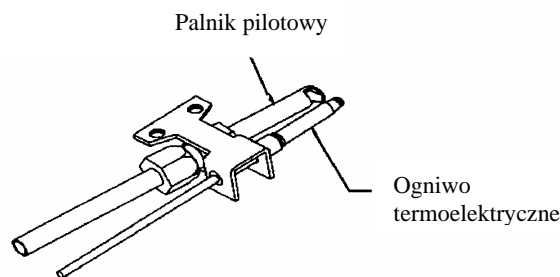
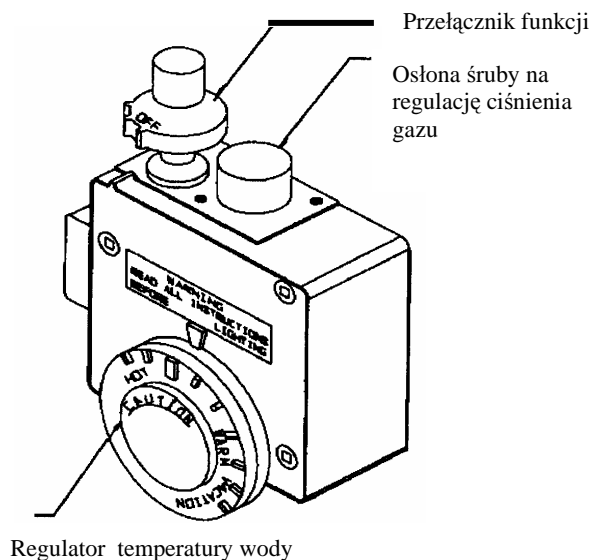

Przed uruchomieniem podgrzewacz musi być bezwzględnie napełniony wodą.

Wyłączenie podgrzewacza wody

1. Nastawić termostat na najniższą pozycję (obracając w kierunku zgodnym z ruchem wskazówek zegara).
2. Przełącznik funkcyjny posunąć do pozycji "OFF" / kropka.

UWAGA!

W wypadku podejrzenia nieprawidłowej pracy podgrzewacza zamknąć główny zawór dopływu gazu i wezwać serwis.

5. EKSPLOATACJA PODGRZEWACZA WODY

Zalecane jest dokonywanie corocznej kontroli stanu technicznego podgrzewacza.

Kontrola kanału dymowego

Należy sprawdzić:

1. Przelotowość otworów przerywacza ciągu.
2. Mocowanie rury odprowadzenia spalin od podgrzewacza wody.
3. Zawór bezpieczeństwa - tworzy nieodzowną część podgrzewacza wody. Aby jego czynność była prawidłowa, należy regularnie przeprowadzać kontrolę jego funkcjonowania. Kontrolę przeprowadzamy przez podniesienie dźwigni zaworu aż do uzyskania wypływu wody.

UWAGA !

Woda wyciekająca z zaworu będzie gorąca. Należy przy kontroli postępować tak, aby nie doszło do oparzenia.

Elektroda magnezowa

W zależności od typu urządzenia, producent zainstalował w środku pojemnika jedną, lub dwie elektrody, które chronią podgrzewacz wody przed korozją i tym sposobem przedłużają jego żywotność.

Po dwóch latach eksploatacji należy przeprowadzić kontrolę elektrody magnezowej. Razem z kontrolą elektrody należy przeprowadzić kontrolę dna podgrzewacza wody według Opisu w następnym punkcie.

Sposób kontroli elektrody

1. Wyłączyć podgrzewacz i zamknąć dopływ gazu.
2. Zamknąć dopływ zimnej wody.
3. Otworzyć najbliższy kran z ciepłą wodą i wypuścić około 10 l. wody z podgrzewacza.
4. Przy pomocy sześciokątnego klucza nasadowego wykręcić elektrodę z górnej części podgrzewacza.
5. Jeżeli podczas oględzin wymontowanej elektrody stwierdzimy, że:
 - a) Na elektrodzie nie znajdują się żadne uszkodzenia - woda prawdopodobnie nie jest agresywna i następną kontrolę wystarczy przeprowadzić po kolejnych 3 latach.
 - b) Na elektrodzie widoczne są uszkodzenia, ale w żadnym miejscu jej średnica nie jest zmniejszona więcej niż o połowę a także w żadnym miejscu nie jest widoczny rdzeń elektrody, możemy jej używać nadal, i dokonać ponownej kontroli za rok.
 - c) Jeżeli w którymś miejscu średnica elektrody jest zmniejszona więcej niż o połowę, lub jest widoczny stalowy rdzeń elektrody, należy ją niezwłocznie wymienić. Następną kontrolę należy przeprowadzić za rok.
6. Po ponownym zamontowaniu elektrody należy otworzyć zawór zimnej wody i dopełnić bojler wodą.
7. Ponowne uruchomienie podgrzewacza zgodnie z instrukcją.

6. JAK OSZCZĘDZAĆ ENERGIĘ

Temperatura

Temperaturę wody w ogrzewaczu należy utrzymywać na możliwie najniższym, zapewniającym komfort użytkownika poziomie.

Lokalizacja podgrzewacza wody

Podgrzewacz powinien być zamontowany możliwie jak najbliżej głównych punktów poboru wody. Należy unikać instalacji podgrzewacza w chłodnych pomieszczeniach.

Nieobecność

W wypadku opuszczenia domu na dłuższy okres czasu, nastawić na termostacie najniższą pozycję.

Kondensacja

Podczas zimy, w związku z niską temperaturą wody wodociągowej, może dochodzić do kondensacji pary wodnej w komorze spalania. Skroplona para spadając na gorący palnik odparowuje z charakterystycznym syczeniem. W skrajnych przypadkach powstającego kondensatu może być tak dużo, że będzie on się gromadził na dolnej pokrywie podgrzewacza. Są to zjawiska normalne i nie powinny budzić niepokoju użytkownika.

KARTA MONTAŻOWA

<u>NABYWCA</u>	<u>PRODUKT</u>
..... IMIĘ I NAZWISKO / NAZWA TYP
..... ADRES NUMER FABRYCZNY
..... TELEFON	
<u>SPRZEDAWCA</u>	<u>MONTAŻ</u>
..... DATA SPRZEDAŻY DATA
..... PIECZĘĆ I PODPIS PIECZĘĆ I PODPIS

Uwaga: Prosimy punkt sprzedaży o dokonanie wpisów o dacie zakupu na karcie gwarancyjnej oraz odcinkach „Karty przeglądów i napraw”.

KARTA GWARANCYJNA

(Ważna wyłącznie wraz z wypełnioną „Kartą przeglądów i napraw”)

SPRZEDAWCA:

Typ produktu:

Nr. fabryczny.....

Data sprzedaży:

Sprzedawca:

pieczętka i podpis

INSTALATOR:

Świadectwo kwalifikacyjne osoby montującej:

Nr i wystawca świadectwa:

Montaż przeprowadził

Pieczętka, data, podpis:

WARUNKI GWARANCJI

Producent udziela dwuletniej gwarancji na armaturę i osprzęt i siedmioletniej na zbiornik podgrzewacza wody. Gwarancja nie obejmuje szkód spowodowanych niewłaściwą instalacją, niedotrzymaniem instrukcji obsługi lub montażu, czy też wad powstałych na skutek czynników, za które producent nie ponosi odpowiedzialności.

Warunki gwarancji:

1. Potwierdzenie karty gwarancyjnej przez punkt sprzedaży wraz z datą.
2. Dowód zakupu (paragon lub faktura).
3. Montaż zgodny z instrukcją dokonany przez instalatora posiadającego „uprawnienia gazowe” – świadectwo kwalifikacyjne, co należy potwierdzić wpisami na karcie gwarancyjnej.
4. Przesłanie przez nabywcę bezpośrednio lub za pośrednictwem sprzedawcy wypełnionej „**KARTY MONTAŻOWEJ**” stanowiącej załącznik do niniejszej gwarancji .
5. Gwarancja nie obejmuje anody magnezowej.
6. Gwarancja jest ważna tylko pod warunkiem dokonania przeglądu technicznego urządzenia, obejmującego kontrolę działania urządzeń automatyki oraz kontrolę anody magnezowej. Przegląd winien dokonać zakład instalacyjny posiadający uprawnienia gazowe po dwóch, a następnie po pięciu latach od daty zakupu bojlera. Przeglądy winny być potwierdzone wpisami w odpowiednich rubrykach odcinków „Karty przeglądu i napraw”.

Zgłoszenia ewentualnych awarii prosimy kierować do sprzedawcy lub na adres:

ENBRA POLSKA Sp. z o.o.
ul. Dojazdowa 4
30-105 Kraków

Tel.: +48 12 269 39 44
Fax: +48 12 269 39 45
e-mail: biuro@enbra.pl
www.enbra.pl

Zatw. 15.05.2005 r.

Karta przeglądów i napraw

Przeгляд gwarancyjny 1	Przeгляд gwarancyjny 2
Typ i nr fabr.	Typ i nr fabr.
.....
Data sprzedaży i pieczęć sklepu	Data sprzedaży i pieczęć sklepu
.....
Data, podpis i pieczęć z nr uprawnień gazowych zakładu wykonującego przegląd	Data, podpis i pieczęć z nr uprawnień gazowych zakładu wykonującego przegląd

Poniższe odcinki napraw gwarancyjnych będą pobierane przez serwis po dokonaniu naprawy.

Karta napraw gwarancyjnych 1	Karta napraw gwarancyjnych 2
Typ i nr fabr.	Typ i nr fabr.
.....
Data sprzedaży i pieczęć sklepu	Data sprzedaży i pieczęć sklepu
Data naprawy	Data naprawy
.....
Pieczęć i podpis uprawnionego punktu serwisowego	Pieczęć i podpis uprawnionego punktu serwisowego
Przedmiot naprawy	Przedmiot naprawy
.....
.....
.....
Potwierdzenie dokonanych czynności przez Właściciela urządzenia (Podpis)	Potwierdzenie dokonanych czynności przez Właściciela urządzenia (Podpis)